

WPR

STRATO EVO



YOUR WORK, SIMPLIFIED

STRATO EVO

YOUR WORK, SIMPLIFIED



CON STRATO EVO, LAVORARE DIVENTA PIÙ FACILE, RAPIDO E INTUITIVO

STRATO EVO nasce dall'ascolto delle esigenze quotidiane dei clienti e del mercato.

In WPR lavoriamo da sempre per rendere il lavoro più semplice ed efficiente.



ORA CON STRATO EVO
CI SIAMO EVOLUTI PER
CAMBIARE L'ESPERIENZA
DI LAVORO

NESSUNO STRESS
DI DOVER CONTROLLARE
TUTTO IN AUTONOMIA

ASSISTENZA E GUIDA
IN OGNI FASE OPERATIVA

**L'INTERFACCIA CHIARA E
PROATTIVA** CONSENTE UNA
GESTIONE DEL PROCESSO
PRECISA, SICURA E PUNTUALE



OPERATORI PIÙ AUTONOMI E SICURI

Sistemi intelligenti e interfacce intuitive permettono di lavorare in sicurezza.

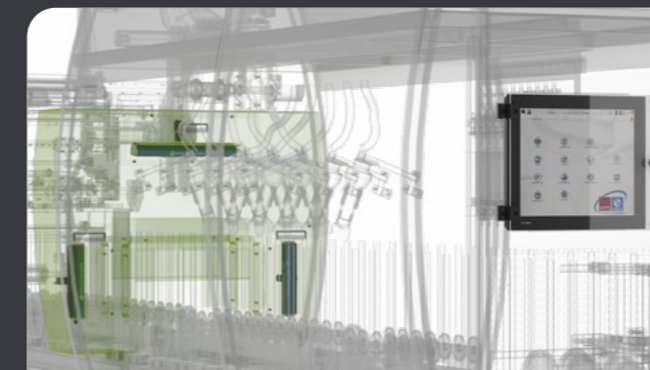

QUALITÀ COSTANTE

Il sistema di controllo visivo del primer previene gli errori ed evita scarti produttivi.

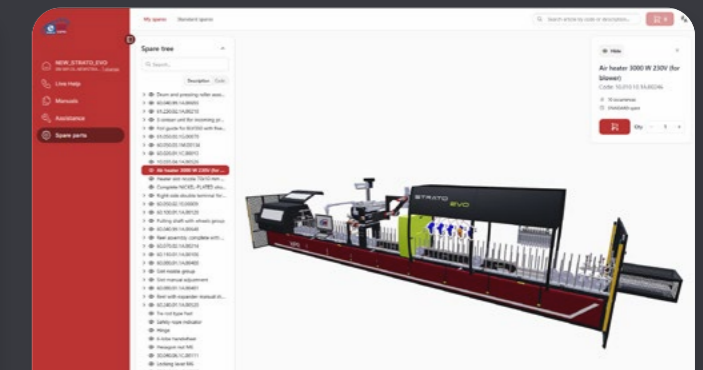

ASSISTENZA SEMPRE DISPONIBILE

Dall'agente EVA alla piattaforma MY HUB, il supporto è accessibile direttamente dalla macchina.



MAGGIORE OPERATIVITÀ

Manutenzione semplificata e una diagnostica rapida riducono i tempi di inattività.



SPAZIO DI LAVORO OTTIMIZZATO

Grazie al nuovo posizionamento di alcuni componenti, lo spazio di lavoro è più agevole.

NUOVO PANNELLO OPERATORE: CHIARO E PROATTIVO

Il pannello operatore, **completamente rivisitato** nell'interfaccia, è il cuore della collaborazione tra i vostri operatori e la macchina.

TUTTO A PORTATA DI TOCCO

LAYOUT CHIARO
E BEN ORGANIZZATO <

FUNZIONALITÀ E
COMANDI INTUITIVI <

FUNZIONI ACCESSIBILI
CON POCHI TOCCHI <

LA MACCHINA CHE VI ASSISTE ATTIVAMENTE

EVA, L'AI AGENT DEL SISTEMA,
INTERAGISCE CON GLI OPERATORI
ATTRAVERSO UNA SEMPLICE CHAT <

PANNELLO PROATTIVO:
AVVISA IN CASO DI NOTIFICHE
SUL PROCESSO O SUL
FUNZIONAMENTO DELLA MACCHINA <

STRATO EVO.
Dove la tecnologia
si adatta alle persone.

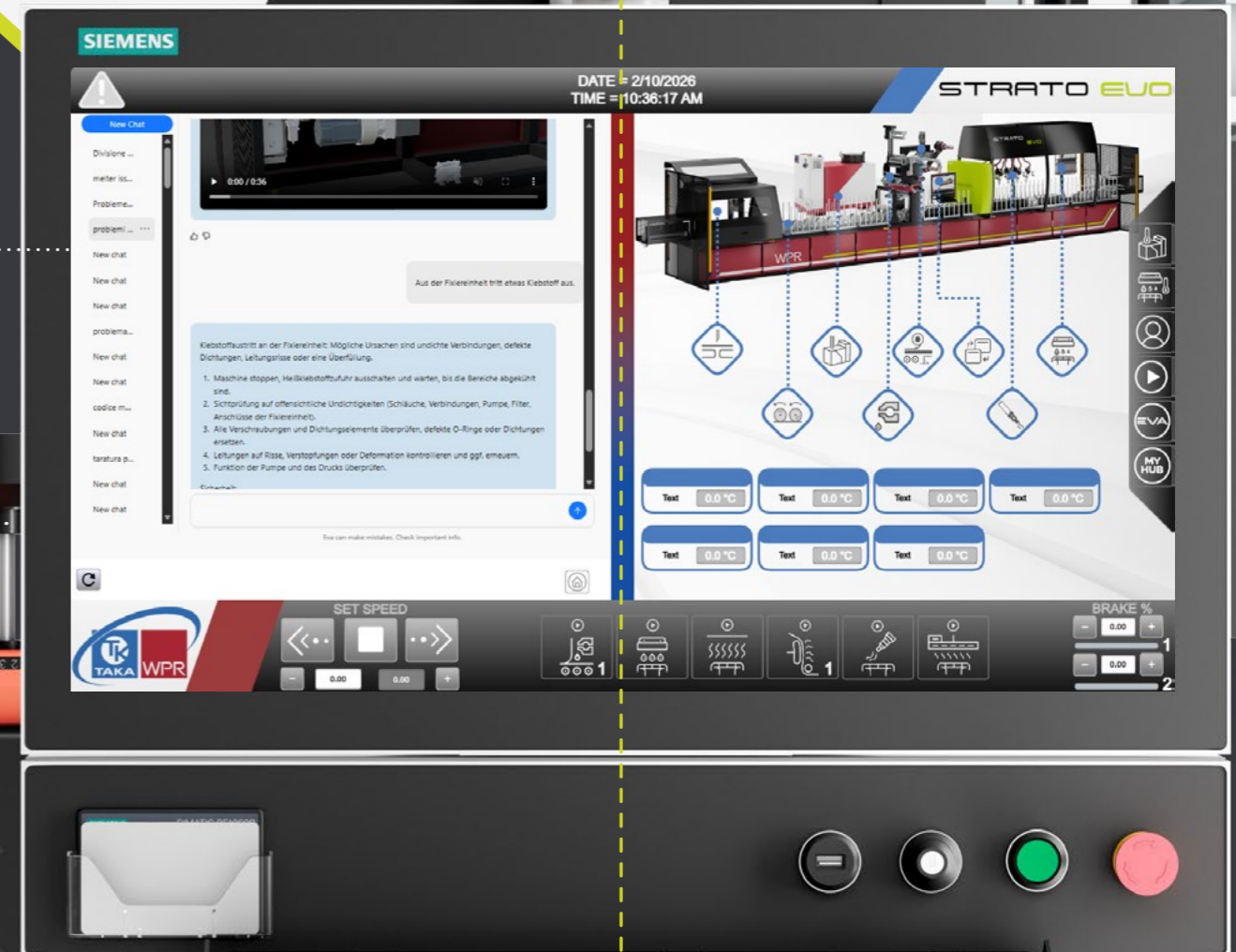

MODALITÀ SPLIT SCREEN

Lo schermo si **divide in due sezioni**, permettendo di visualizzare simultaneamente tutte le informazioni necessarie.

AI AGENT INTEGRATO NEL PANNELLO OPERATORE

EVA
L'agente virtuale
che **cambia davvero**
le regole del gioco

EVA
ASSISTANT

Interagite con lei
scrivendo in modo naturale,
proprio come fareste con un
collega esperto

- > Eva comprende il contesto operativo in cui vi trovate
- > Risponde alle vostre domande
- > Offre suggerimenti proattivi per ottimizzare le prestazioni dell'impianto

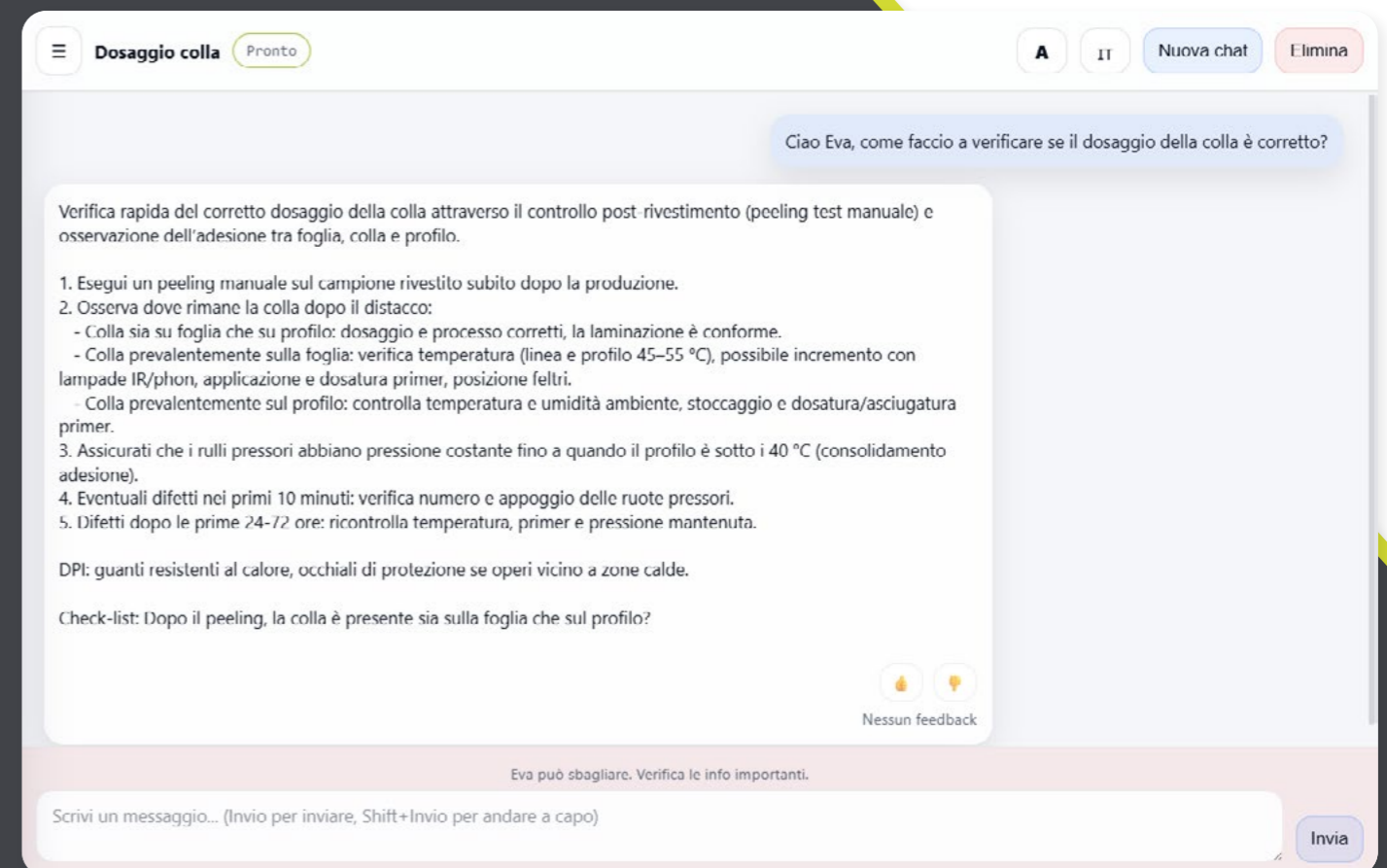
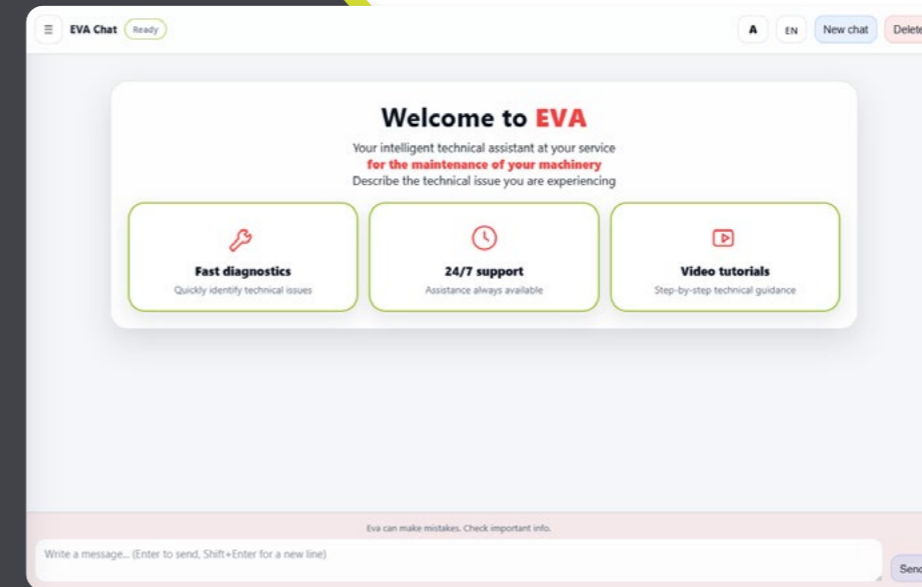

FUNZIONALITÀ ACCESSIBILI DIRETTAMENTE DAL PANNELLO OPERATORE

VOI AL CENTRO, SEMPRE

L'accesso diretto
a MyHub di WPR

La vostra piattaforma di assistenza
digitale, fornisce **tutto il
necessario a portata di mano.**

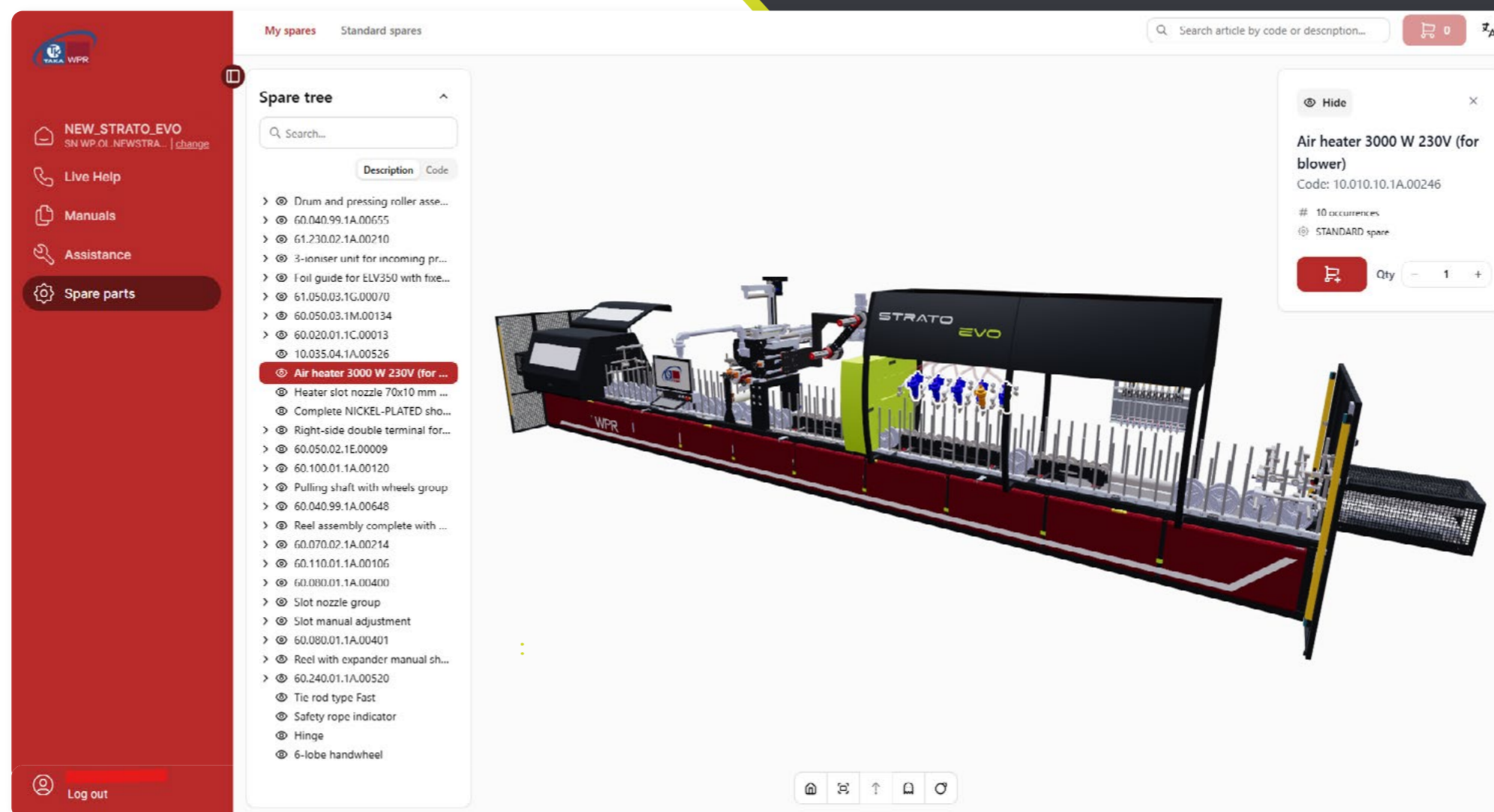

MyHub:
Più competenza.
Più velocità.
Più autonomia.

Ordini ricambi 24/7:

Ordinate anche a mezzanotte o nel weekend, senza bisogno di un referente.

Visualizzatore 3D interattivo:

Ruotate, ingrandite e individuate il componente esatto in maniera intuitiva direttamente nella vostra macchina.

Supporto AR in tempo reale:

Collegatevi con un nostro tecnico per ricevere assistenza in tempo reale.

Procedure di manutenzione guidate:

Seguite istruzioni visuali per pulizia, sostituzione ed ispezione.

Lista ricambi essenziali:

Per ogni macchina una lista di ricambi consigliati da tenere sempre a magazzino

STRATO EVO

introduce un nuovo

SISTEMA DI CONTROLLO «VISIVO»

DEL PRIMER

TELECAMERE AD ALTA RISOLUZIONE con filtri ottici avanzati verificano in tempo reale la corretta applicazione del primer.

👁 Il sistema rileva quello che non si vede ad occhio nudo

⚠ In caso di anomalia, il sistema **avvisa l'operatore con un allarme** chiaro e tempestivo



VANTAGGI

- > CRITICITÀ RILEVATE E VISUALIZZATE SUL PANNELLO POSTO ALL'INGRESSO DELLA MACCHINA
- > L'INTERVENTO TEMPESTIVO CONSENTE UNA RIDUZIONE DRASTICA DEGLI SCARTI
- > QUALITÀ COSTANTE GARANTITA



CABINA PRIMER MODULABILE

SI ADATTA ALLE VOSTRE ESIGENZE



È POSSIBILE **CONFIGURARE LA CABINA**
IN BASE AL PRIMER IN USO

.....
POSSIBILE UPGRADE
PER CAMBIO TIPOLOGIA DI PRIMER

VANTAGGI

- > CONFIGURAZIONE IN FUNZIONE DEL PRIMER UTILIZZATO
- > MODULARITÀ IN FUNZIONE DELLA VELOCITÀ DI LAVORO (LUNGHEZZA DELL'IMPIANTO)
- > SISTEMA DISTRIBUZIONE RISCALDAMENTO INTEGRATO NELLA CABINA



PIÙ SPAZIO, PIÙ ACCESSIBILITÀ

- > Spazi interni completamente rivisitati
- > Soffiante centrale integrata sopra la cabina, liberando spazio operativo
- I tubi d'aria scendono dall'alto, offrendo agli operatori un accesso molto più agevole e rendendo la zona di lavoro più ordinata e funzionale
- >

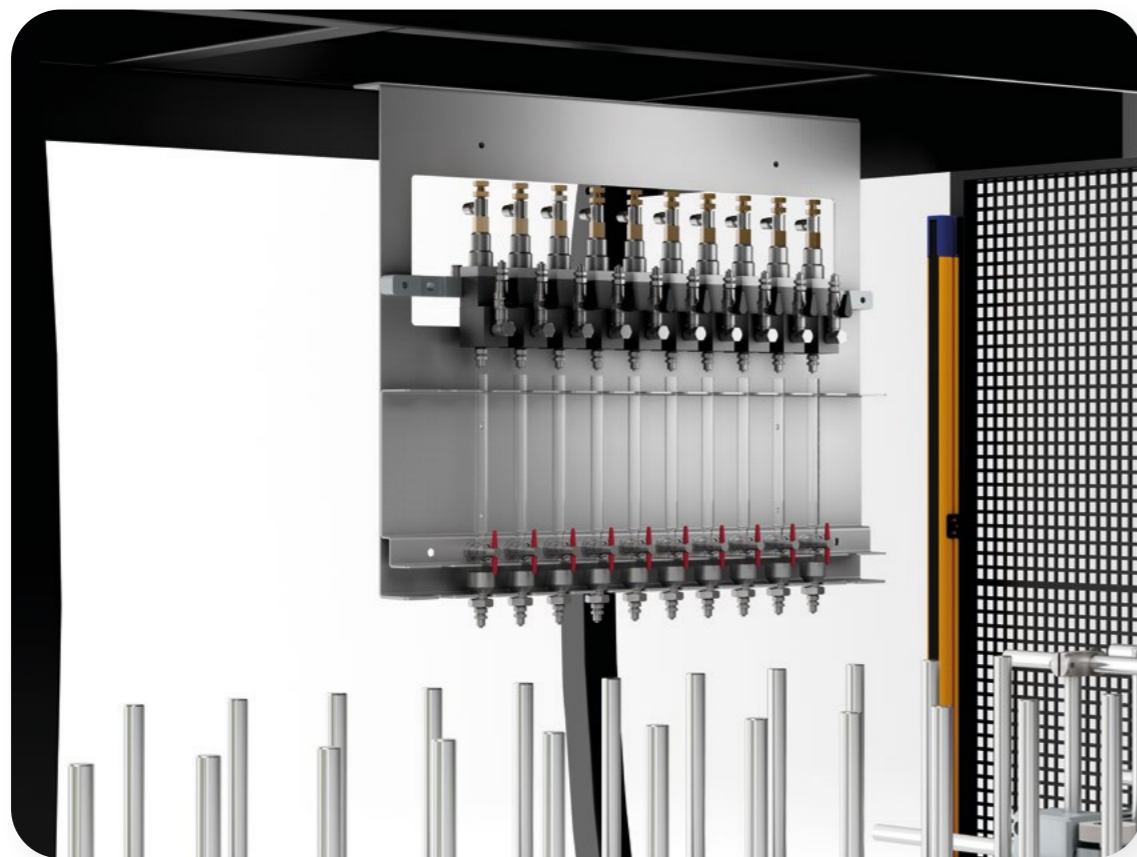

TARATURA DEL PRIMER SEMPLIFICATA

- > Le provette graduate rimangono in posizione fissa e sono dotate di un pratico rubinetto
- > Immediato passaggio da taratura ad avvio lavoro
- > Nessun rischio di danneggiamento o perdita provette: garanzia di sicurezza, semplicità e velocità

TECNOLOGIA CHE **PROTEGGE**, SEMPLICITÀ CHE **RASSICURA**.

La sicurezza **non è negoziabile**.

Un infortunio sul lavoro ha un costo umano ed economico che nessuna azienda vuole affrontare.

> **NUOVO SISTEMA DI BARRIERE OTTICHE**

> **LED INTEGRATI** consentono:

- > Segnalazione immediata di errori
- > Procedura rapida ed intuitiva grazie all' allineamento facilitato dei LED guida

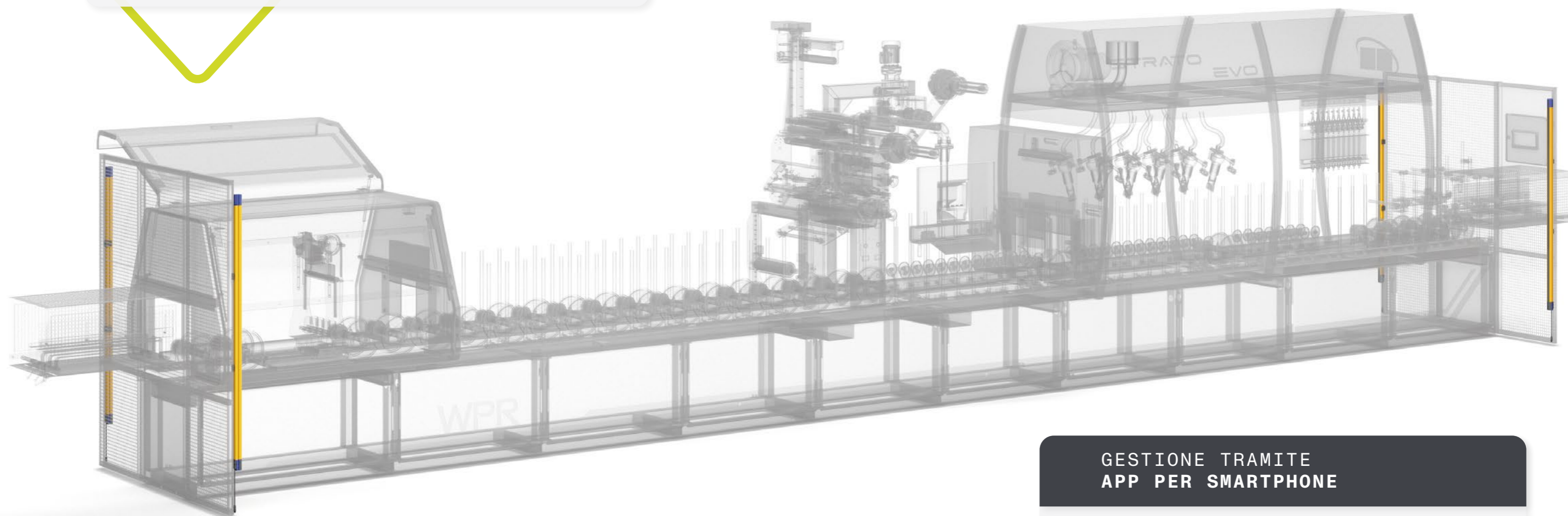

**GESTIONE TRAMITE
APP PER SMARTPHONE**



I VOSTRI TECNICI POSSONO **CONFIGURARE, MONITORARE E DIAGNOSTICARE** IL SISTEMA DI SICUREZZA DIRETTAMENTE DAL **TELEFONO**, SENZA ATTREZZATURE SPECIALI O PROCEDURE COMPLICATE.

STRATO EVO

YOUR WORK, SIMPLIFIED

STRATO EVO



W.P.R. srl Unipersonale

Via Indipendenza, 10
31027 Spresiano (TV)
Italia

Tel +39 0422 911849

Fax +39 0422 911292

Email info@wpr.it

wpr-machines.it/

TAKA srl

Via dell'Industria, 4
36060 Pianezze (VI)
Italia

Tel +39 0424 411166

Fax +39 0424 411727

Email info@taka.it

taka-adhesives.it/